

PRZENOŚNIKI

ROZWIĄZANIA, KTÓRE
DZIAŁAJĄ



Innowacyjna taśma z jednoosiowymi członami, których **dynamiczny** obrót powoduje odklejenie się kawałków transportowanego materiału.



Przenośniki **Pivot Belt™** do lepkich odpadów spod pras

Idealny do przenoszenia zaolejonych skrawków z cienkiej blachy

- ✓ Dostępne podziały 63,5mm, 100mm i 150mm
- ✓ Wzmocniona powierzchnia taśmy z wgłębieniami pomaga w zapobieganiu przenoszenia dalej klejących się, zaolejonych kawałków
- ✓ Pokrywające się, przegubowe jednoosiowe człony dla dynamicznego wyładunku
- ✓ Podwyższone zabieraki zapewniające prawidłowe przenoszenie materiału
- ✓ Wydłużony okres użytkowania dzięki wymiennym tulejom w łańcuchu w wersji HD
- ✓ Zwarta, jednoczęściowa konstrukcja członu dla gromadzenia płynów
- ✓ Człony wykonane jako jeden element wraz z obrzeżami bocznymi i zabierakami
- ✓ Ramy boczne w wersji HD mają prowadnice (ograniczające zużycie) dla precyzyjnego naciągania taśmy i wydłużenia okresu eksploatacji
- ✓ Wbudowane automatyczne zabezpieczenie przeciwprzeciążeniowe
- ✓ Jednoroczna gwarancja PRAB



Jeżeli użytkownik przestrzega zasad instalacji i obsługi urządzenia PRAB, urządzenie będzie działać zgodnie z przeznaczeniem, lub też skontrolujemy, naprawimy lub dokonamy wszelkich wymaganych zmian koniecznych do osiągnięcia założonych parametrów pracy urządzenia.

PRAB

PRZENOŚNIKI

ROZWIĄZANIA, KTÓRE
DZIAŁAJĄ

Przenośnik Pivot Belt™ Specyfikacje

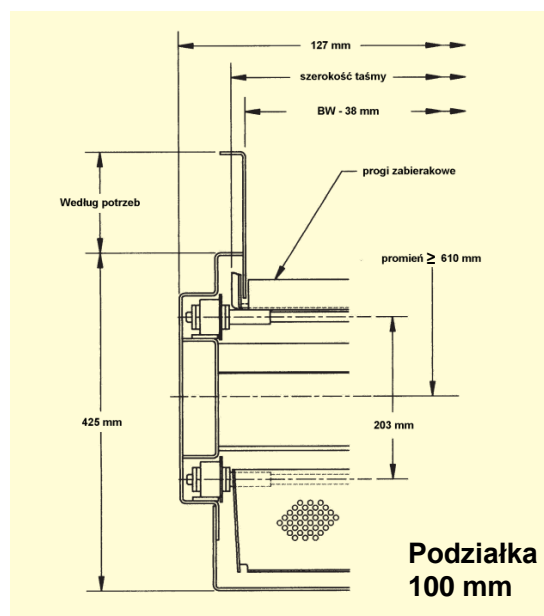
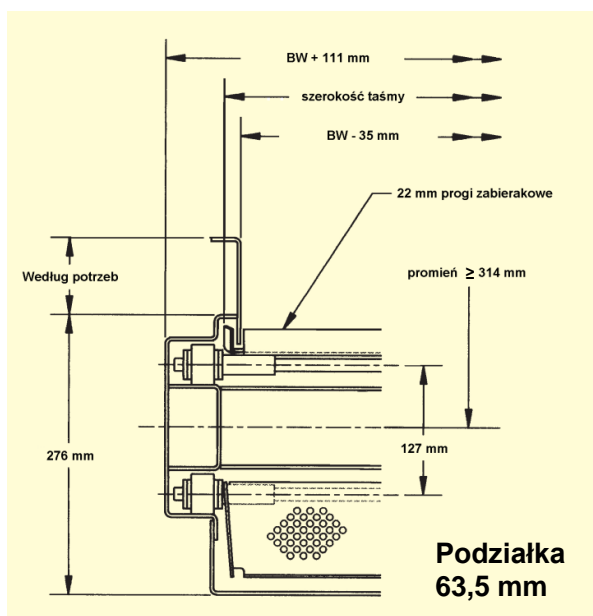
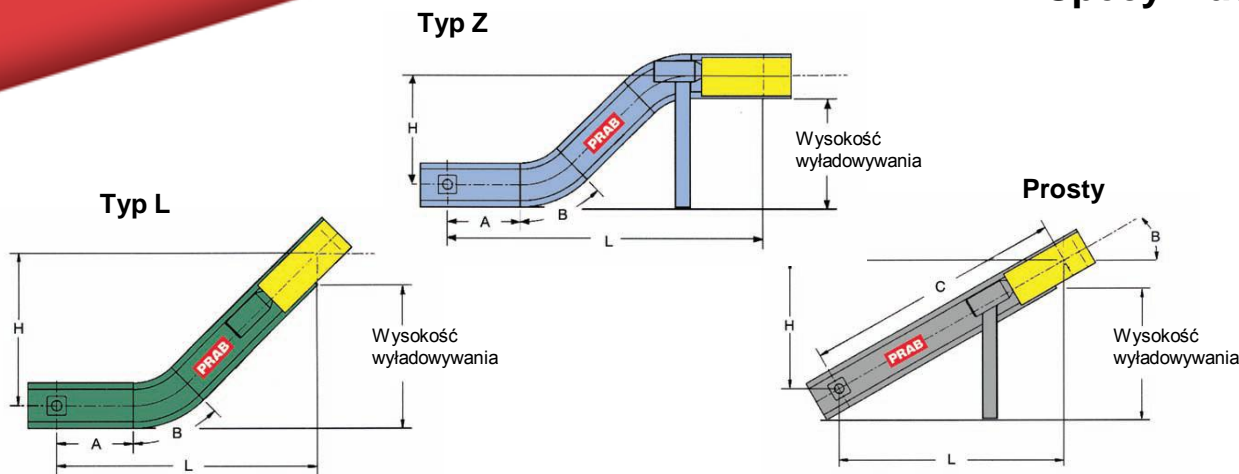

Przenośnik z taśmą stalową typu Pivot w wersji Heavy-Duty Dostępne wyposażenie opcjonalne



- ✓ Dostępne mocowania napędu nad, pod lub z boku (prawa lub lewa strona)
- ✓ Wykonywane na zamówienie osłony boczne, wysypy i zasypy, spełniające wymogi dla danego zastosowania
- ✓ Dostępne specjalne sekcje boczne redukujące wysokość
- ✓ Dostępna rolka z obrzeżem dla każdej podziałki
- ✓ Specjalne wspierające ramy i kółka
- ✓ Napęd o zmiennej prędkości
- ✓ Opcjonalne wyciszone człony o konstrukcji przekładkowej (zmniejszony hałas na wysypie)

PRAB Europe
Sp. z o.o.
ul. Niemodlińska 87 / 2
45-864 Opole, Poland

Przetwarzanie odpadów metalowych
Tel: +48 77 474 38 50
Fax: +48 77 474 38 50
Email: sprzedaz@prab.pl

Filtrowanie i Recykling Płynów
Tel: +1 (269) 342-1918
Fax: +1 (269) 342-4120
Email: filtration@prab.eu



CE